

## Lezione 2: esercizi suggeriti

Esercizio 1. Si derivi un modello in rappresentazione esterna (equazioni differenziali e funzione di trasferimento) e interna (spazio di stato) per il seguente circuito dove l'ingresso è la tensione del generatore  $v_i(t)$  e l'uscita la tensione sull'induttore  $v_L(t)$ .

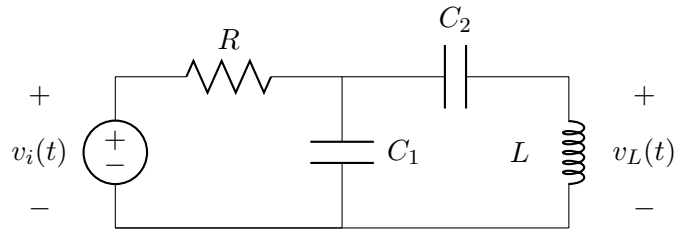

Esercizio 2. Si derivi un modello in rappresentazione esterna (equazioni differenziali e funzione di trasferimento) e interna (spazio di stato) per il seguente sistema meccanico dove l'ingresso è la forza esterna  $f(t)$  e le uscite gli spostamenti  $y_1$  e  $y_2$  (misurati dalla configurazione di equilibrio) delle due masse.

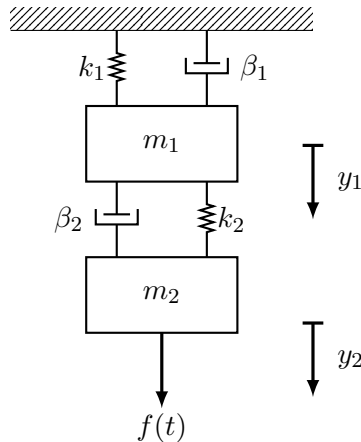

Esercizio 3. Siano  $x_1(t)$ ,  $x_2(t)$ ,  $x_3(t)$  il numero di studenti iscritti al primo, secondo e terzo anno di un corso di laurea triennale nell'anno  $t$ , rispettivamente, e sia  $u(t)$  il numero di nuovi studenti del corso nell'anno  $t$  (cioè quelli che si iscrivono per entrare al primo anno nell'anno successivo). Sia inoltre  $y(t)$  il numero di studenti laureati nell'anno  $t$ . Sia infine  $\alpha_i$  ( $0 \leq \alpha_i \leq 1$ ) il tasso di promossi nell'anno di corso  $i$ -esimo e  $\beta_i$  ( $0 \leq \beta_i \leq 1$ ) il tasso di ripetenti nell'anno di corso  $i$ -esimo. Si scriva un modello in rappresentazione interna (spazio di stato) che descriva la dinamica degli studenti con  $u(t)$  ingresso e  $y(t)$  uscita.

Soluzioni

Esercizio 1. Rappresentazione esterna (F.d.T.):  $G(s) = \frac{C_2 L s^2}{(C_1 R + C_2 R)s + C_2 L s^2 + C_1 C_2 L R s^3 + 1}$ .

Rappresentazione interna:  $x = [v_{C_1} \ v_{C_2} \ i_L]^\top$ ,  $u = v_i$ ,  $y = v_L$ ,

$$F = \begin{bmatrix} -\frac{1}{RC_1} & 0 & -\frac{1}{C_1} \\ 0 & 0 & \frac{1}{C_2} \\ \frac{1}{L} & -\frac{1}{L} & 0 \end{bmatrix}, G = \begin{bmatrix} \frac{1}{RC_1} \\ 0 \\ 0 \end{bmatrix}, H = [1 \ -1 \ 0], J = 0.$$

Esercizio 2. Rappresentazione esterna (F.d.T.):  $G(s) = \frac{1}{d(s)} \begin{bmatrix} m_2(k_2 + b_2 s) \\ m_2(k_1 + k_2 + (\beta_1 + \beta_2)s + m_1 s^2) \end{bmatrix}$ ,  $d(s) = m_1 m_2 s^4 + (\beta_1 m_2 + \beta_2 m_1 + \beta_2 m_2) s^3 + (k_1 m_2 + k_2 m_1 + k_2 m_2 + \beta_1 \beta_2) s^2 + (\beta_1 k_2 + \beta_2 k_1) s + k_1 k_2$ .

Rappresentazione interna:  $x = [y_1 \ \dot{y}_1 \ y_2 \ \dot{y}_2]^\top$ ,  $u = f$ ,  $y = [y_1 \ y_2]^\top$ ,

$$F = \begin{bmatrix} 0 & 1 & 0 & 0 \\ \frac{-k_1 - k_2}{m_1} & \frac{-\beta_1 - \beta_2}{m_1} & \frac{k_2}{m_1} & \frac{\beta_2}{m_1} \\ 0 & 0 & 0 & 1 \\ \frac{k_2}{m_2} & \frac{\beta_2}{m_2} & -\frac{k_2}{m_2} & -\frac{\beta_2}{m_2} \end{bmatrix}, G = \begin{bmatrix} 0 \\ 0 \\ 0 \\ 1 \end{bmatrix}, H = \begin{bmatrix} 1 & 0 & 0 & 0 \\ 0 & 0 & 1 & 0 \end{bmatrix}, J = \begin{bmatrix} 0 \\ 0 \end{bmatrix}.$$

Esercizio 3. Rappresentazione interna:  $x = \begin{bmatrix} x_1 \\ x_2 \\ x_3 \end{bmatrix}$ ,  $F = \begin{bmatrix} \beta_1 & 0 & 0 \\ \alpha_1 & \beta_2 & 0 \\ 0 & \alpha_2 & \beta_3 \end{bmatrix}$ ,  $G = \begin{bmatrix} 1 \\ 0 \\ 0 \end{bmatrix}$ ,  $H = [0 \ 0 \ 1]$ ,  $J = 0$ .